



Model	Serial
-------	--------

WD

OPERATION and MAINTENANCE MANUAL
ASME/ANSI B30.21, OSHA and NASA-STD-8719.9

WD05
WD07
WD10

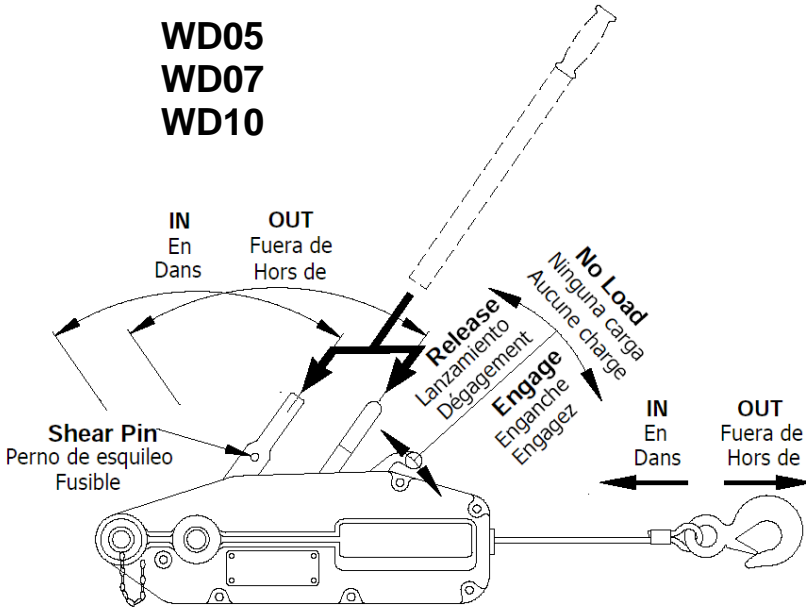

Controls / Controles / Commandes



READ THIS MANUAL BEFORE USING THESE PRODUCTS.

This manual contains important safety, installation and operation information

LEA ESTE MANUAL ANTES DE USAR ESTOS PRODUCTOS. Este manual contiene información importante de seguridad, instalación y operación.

LIRE CE MANUEL AVANT D'UTILISER CES PRODUITS. Ce manuel contient des informations importantes relatives à la sécurité, à l'installation et au fonctionnement.

English

Español

Français

This manual provides important information for all personnel involved with the safe installation and operation of these products. Even if you feel you are familiar with this or similar equipment, you should read this manual before operating the product.

AMH recognizes that most companies who use hoists have a safety program in force in their plants. In the event you are aware that some conflict exists between a rule set forth in this publication and a similar rule already set by an individual company, the more stringent of the two should take precedence. Safe Operating Instructions are provided to make an operator aware of unsafe practices to avoid and are not necessarily limited to the following list. Refer to specific sections in the manual for additional safety information. Safe Operating Instructions are provided to make an operator aware of unsafe practices to avoid and are not necessarily limited to the following list.

1. Only allow people, trained in safety and operation of this product, to operate the hoist.
2. Only operate a hoist if you are physically fit to do so.
3. When a "DO NOT OPERATE" sign is placed on the hoist, do not operate the hoist until the sign has been removed by designated personnel.
4. Before each shift, the operator should inspect the hoist for wear or damage.
5. Never use a hoist which inspection indicates is worn or damaged.
6. Periodically, inspect the hoist thoroughly and replace worn or damaged parts.
7. Lubricate the hoist regularly.
8. Do not use hoist if hook latch has been sprung or broken.
9. Check that the hook latches are engaged before using.
10. Only lift loads less than or equal to the rated capacity of the hoist. See "SPECIFICATIONS" section.
11. If overloaded a shear pin will fail, releasing tension on the handle, and may cause the operator to fall.
12. When using two hoists to suspend one load, select two hoists each having a rated capacity equal to or more than the load. This provides adequate safety in the event of a sudden load shift.
13. Never place your hand inside the throat area of a hook.
14. Never use the hoist cable as a sling.
15. Never operate a hoist when the load is not centered under the hook. Do not "side pull" or "yard."
16. Never operate with twisted, kinked, or damaged cable.
17. Do not force a hook into place by hammering.
18. Never insert the point of the hook into a chain link.
19. Be certain the load is properly seated in the saddle of the hook and the hook latch is engaged.
20. Do not support the load on the tip of the hook.
21. Never run the cable over a sharp edge.
22. Pay attention to the load at all times when operating the hoist.
23. Always ensure that you, and all other people, are clear of the path of the load. Do not lift a load over people.
24. Never use the hoist for lifting or lowering people, and never allow anyone to stand on a suspended load.



25. Do not use a cheater bar or extender handle.
26. Do not swing a suspended load.
27. Never weld or cut on a load suspended by the hoist.
28. Never use the hoist cable as a welding electrode.
29. Do not operate hoist if excessive noise, jamming, overloading, or binding occurs.
30. Only operate the hoist with manual power.
31. After use, or when in a non-operational mode the hoist should be secured against unauthorized and unwarranted use.
32. Do not leave a load suspended when the hoist is unattended or not in use.

STORING THE HOIST

1. Always store the hoist in a no load condition.
2. Wipe off all dirt and water and hang in a dry place.
3. Lubricate the cable, pins and hook latch.
4. Before returning hoist to service follow instructions for 'Hoists not in Regular Service' in the

"INSPECTION"

Frequent and periodic inspections should be performed on equipment in regular service. Frequent inspections are visual examinations performed by operators or service personnel during routine hoist operation. Periodic inspections are thorough inspections performed by personnel trained in inspection and maintenance of the hoist. Careful inspection on a regular basis will reveal potentially dangerous conditions while still in the early stages, allowing corrective action to be taken before the condition becomes dangerous. Deficiencies revealed through inspection, or noted during operation, must be reported to an appointed person. A determination must be made as to whether a deficiency constitutes a safety hazard before resuming operation of the hoist.

Records and Reports

Some form of inspection record should be maintained for each hoist, listing all points requiring periodic inspection. A written report should be made monthly on the condition of the critical parts of each hoist. These reports should be dated, signed by the person who performed the inspection, and kept on file where they are readily available for review.

Frequent Inspection

On a hoist in continuous service, frequent inspection should be made at the beginning of each shift. In addition, visual inspections should be conducted during regular service for any damage or evidence of malfunction.

1. **OPERATION.** Check for visual or abnormal noises which could indicate a potential problem. Do not operate a hoist unless the cable feeds through the hoist and hook block smoothly. Listen for "clicking", binding or malfunctioning. The clicking sound of the pawl on the ratchet gear is normal when a load is being raised. If problem persists, return the hoist to your nearest repair center. Do not operate the hoist until all problems have been corrected.
2. **HOOK LATCH.** Check operation of the hook latch. Replace if broken or missing.
3. **HOOKS.** Check for wear or damage, increased throat width, bent shank or twisting of hook. Replace hooks which exceed the throat opening discard width (15%) shown in Table 1 (ref. Dwg. H-01) or exceed a 10° twist (ref. Dwg. H-01). If the hook latch snaps past the tip of the hook, the hook is sprung and must be replaced. Check hooks swivel easily and smoothly. Repair or lubricate as necessary.

Periodic Inspection

Frequency of periodic inspection primarily depends on the severity of usage:

NORMAL
yearly

HEAVY
semi-annually

SEVERE
quarterly

Disassembly may be required for HEAVY or SEVERE usage. Keep accumulative written records of periodic inspections to provide a basis for continuing evaluation. Inspect all items in "Frequent Inspection." Also inspect the following:

1. **FASTENERS.** Check rivets, capscrews, nuts, cotter pins and other fasteners on hooks and hoist body. Replace if missing and tighten or secure if loose.
2. **ALL COMPONENTS.** Inspect for wear, damage, distortion, deformation and cleanliness. If external evidence indicates the need for additional inspection return the hoist to your nearest service repair center.
3. **HOOKS.** Inspect hooks for cracks. Use magnetic particle or dye penetrant to check for cracks. Inspect hook retaining parts. Tighten or repair, if necessary. Refer to applicable specifications for additional hook inspection information.
4. **DRUM and SHEAVES** Check for damage or excessive wear. If damage or wear is noted, return the hoist to your nearest service repair center.
5. **LABELS AND TAGS.** Check for presence and legibility. Replace if necessary.

Hoists not in Regular Service

1. Hoists which have been idle for a period of one month or more, but less than one year should be given an inspection conforming with the requirements of "Frequent Inspection" before being placed in service.
2. Hoists which have been idle for a period of more than one year should be given a complete inspection conforming with the requirements of "Periodic Inspection" before being placed in service.
3. Standby hoists should be inspected at least semi-annually in accordance with the requirements of "Frequent Inspection." In abnormal operating conditions equipment should be inspected at shorter intervals.

Lubrication

General

The use of thread lubricant or anti-seize compound is recommended for threaded components. Unless otherwise stated, remove old lubricant, clean the part with an acid free solvent and apply a new coating of lubricant to the part before assembly.

1. Lubricate cable weekly. Apply new lubricant over existing layer.
2. In severe applications or corrosive environment, lubricate more frequently than normal.
3. Lubricate hook and hook latch pivot points with the same lubricant used on the cable.
4. To remove rust or abrasive dust build-up, clean cable with acid free solvent. After cleaning, lubricate the cable.
5. Use a SAE 50 to 90 EP oil.

LIFETIME LIMITED WARRANTY

on Models Series WD05, WD07 and WD10

We make every effort to assure that our products meet high quality and durability standards and we warrant to the original consumer of the product that each is free from defects in material and workmanship as follows:

This warranty does not apply to defects due directly or indirectly to misuse, negligence or accidents, repairs or alterations outside our facilities or to a lack of maintenance. The warranty begins with the date of purchase from an authorized AMH dealer by the original user. Please retain your dated sales receipt as proof of purchase to validate the warranty. Except as stated herein, any implied warranties or merchantability and fitness are excluded. AMH shall in no event be liable for death, injuries to persons or property or for incidental, contingent, special or consequential damages arising from the use of our products. Some states do not allow the exclusions or limitation of incidental or consequential damages; hence the above limitations or exclusions may not apply to you. To take advantage of this warranty, the product must be returned for examination, postage prepaid to an authorized service station. Proof of purchase date and an explanation of the complaint must accompany the product. No returns will be accepted without prior authorization obtained through an AMH dealer. If our inspection discloses a manufacturing defect we will either repair or replace the product or refund the purchase price, if we cannot quickly provide a repair or replacement, if you are willing to accept such a refund. We will return repaired products or the replacement at our expense, but if we find that there is no defect, or that the defect resulted from causes not within the scope of this warranty, then the user must bear the cost of returning the product. This warranty gives you specific legal rights, and you may also have other rights that vary from state to state.

Typical issues caused by misuse that are not covered by warranty:

- Bent, stretched or broken hooks
- Missing or sprung hook latch
- Bent, damaged or broken lever
- Missing parts
- Corrosion
- Worn, deformed, frayed or broken cable
- Damage from not allowing the hoist to form a straight line between hooks. Example is binding the hoist function by contact of the body with a structure.
- Wear from normal use.

Specifications and dimensions listed on the AMH website or in printed materials are provided as general information and are not binding. AMH reserves the right to alter equipment, parts, fittings, or accessories without prior notice for any reason.

This manual and other product information is available from:

www.allmaterialhandling.com

Este manual ofrece información importante para todo el personal involucrado con la instalación y operación segura de estos productos. Incluso en el caso de que usted considere que conoce bien este equipo, u otro semejante, debe leer este manual antes de operar este producto.

AMH reconoce que la mayoría de compañías que utilizan polipastos tienen un programa de seguridad vigente en sus plantas. En el caso de que usted se entere de la existencia de conflicto entre una norma establecida en esta publicación y una semejante ya establecida por una compañía determinada, tendrá prioridad la más exigente de las dos. Las Instrucciones para la operación segura se proporcionan para alertar al operador sobre las prácticas inseguras que se deben de evitar, y no necesariamente se limitan a la lista que sigue a continuación. Para obtener más información de seguridad, consulte las secciones específicas del manual.

1. Sólo se debe permitir que operen el polipasto las personas entrenadas en la seguridad y operación de este producto.
2. Una persona debe operar el polipasto sólo si es físicamente apta para ello.
3. Si hay en el polipasto un aviso de "NO OPERAR", no lo use hasta que el personal designado haya quitado el aviso.
4. Antes de cada turno el operador debe inspeccionar el polipasto para determinar si está desgastado o dañado.
5. Nunca opere un polipasto si la inspección indica que está desgastado o dañado.
6. Periódicamente haga una inspección exhaustiva del polipasto y reemplace las piezas desgastadas o dañadas.
7. Lubrique el polipasto con regularidad.
8. No utilice el polipasto si el pestillo del gancho está vencido o roto.
9. Antes de usar el polipasto, compruebe que los pestillos de los ganchos están asegurados.
10. Levantar solamente las cargas inferior o igual a la capacidad clasificada del alzamiento. Ver la sección de las "ESPECIFICACIONES".
11. Si está sobrecargado un perno de esqueleto fallará, aflojando la tensión en la manija, y puede hacer al operador caerse.
12. Cuando use dos polipastos para suspender una carga, seleccione dos polipastos que tengan cada uno una capacidad nominal igual o mayor que la carga. Esto provee seguridad adecuada para el caso de un cambio repentino de la carga.
13. Nunca ponga la mano dentro del área de la garganta de un gancho.
14. Nunca use la cable de carga del polipasto como eslinga.
15. Nunca accione un polipasto si la carga no está centrada bajo el gancho. No "tire lateralmente" de la carga.
16. Nunca accione un polipasto con el cable de carga retorcido, angulado, "invertido" o dañado.
17. No haga entrar a la fuerza una cadena o gancho usando un martillo.
18. Nunca introduzca la punta del gancho en un eslabón de la cadena.
19. Compruebe que la carga esté correctamente asentada en el lomo del gancho y que el pestillo del gancho esté asegurado.
20. No deje que la punta del gancho soporte todo el peso de la carga.



21. Nunca haga correr el cable de carga sobre un borde afilado.
22. Observe siempre la carga cuando esté operando el polipasto.
23. Siempre compruebe que usted, y todas las demás personas, están fuera de la trayectoria de la carga. No levante una carga por encima de ninguna persona.
24. Nunca use el polipasto para levantar o bajar personas, ni permita que nadie se pare debajo de una carga suspendida.
25. No use una palanca falsa o extensión de palanca.
26. No haga oscilar una carga suspendida.
27. Nunca suelde ni corte en una carga suspendida por el polipasto.
28. Nunca utilice el cable del alzamiento como electrodo de soldadura.
29. No utilizar en caso de ruido excesivo, atasco, sobrecarga, ni encuadernación.
30. Sólo se debe operar el polipasto con potencia manual.
31. Después del uso, o en modo no-operacional, el polipasto se debe asegurar contra uso desautorizado e injustificable.
32. No deje una carga suspendida en el polipasto si se encuentra o no está en uso.

Almacenaje del polipasto

1. Guarde siempre el polipasto sin carga.
2. Limpie toda la suciedad y el agua, y cuélguelo en un lugar seco.
3. Lubrique el cable, picaporte de alfileres y gancho.
4. Antes de volver a poner en funcionamiento el polipasto, siga las instrucciones para polipastos que no están en “Servicio regular” en la sección

“INSPECCION”

Se deben realizar inspecciones frecuentes y periódicas en los equipos en servicio regular. Las inspecciones frecuentes son las revisiones visuales que realizan los operadores o el personal de servicio durante la operación de rutina del polipasto. Las inspecciones periódicas son las inspecciones completas realizadas por personal capacitado en inspección y mantenimiento del polipasto. La inspección cuidadosa realizada en una base regular revelará las condiciones potencialmente peligrosas durante la etapa inicial, permitiendo que se adopten acciones correctivas antes de que la condición se vuelva peligrosa. Las deficiencias reveladas mediante la inspección, u observadas durante la operación, se deben informar a una persona designada. Antes de reanudar la operación del polipasto, se debe determinar si la deficiencia constituye un riesgo de seguridad.

Registros e informes

Se debe mantener alguna forma de registro de inspección para cada polipasto, indicando todos los puntos que requieren inspección periódica. Mensualmente se debe escribir un informe sobre la condición de las piezas críticas de cada polipasto. Estos informes deben tener fecha y estar firmados por la persona que realizó la inspección, y mantenerse en un archivo de fácil acceso para revisión.

Inspección frecuente

En un polipasto dedicado al servicio continuo, la inspección frecuente se debe realizar al principio de cada turno. Además, se deben conducir inspecciones visuales durante el servicio regular en busca de cualquier daño o evidencia de desperfecto.

1. OPERACION. Verifique si hay algún ruido anormal o defecto visual que pudiera indicar un problema potencial. No opere un polipasto a menos que la cable de carga corra suavemente por el polipasto y el bloque del gancho. Escuche si hay ruidos secos intermitentes, atascos o desperfectos. El sonido seco intermitente del seguro del piñón de trinquete es normal cuando se levanta una carga. Si el problema persiste, devuelva el polipasto al centro de servicio de reparaciones de **AMH** más cercano. No opere el polipasto hasta que se hayan corregido todos los problemas.
2. PESTILLO DEL GANCHO. Verifique el funcionamiento del pestillo del gancho. Cámbielo si está roto o si no está presente.
3. GANCHOS. Inspeccione por desgaste o daños, aumento en la anchura de la garganta, vástago doblado o dobladura del gancho. Reemplace los ganchos cuando se excede la anchura de descarte de abertura de garganta (15%) mostrado en la Tabla 1 (Dibujo ref. H-01) o se excede un

retorcimiento de 10° (Dibujo ref. H-01). Si el pestillo del gancho se inserta pasando de la punta del gancho, el gancho está vencido y se debe reemplazar. Compruebe que los ganchos giren fácil y suavemente. Repare o lubrique según sea necesario..

Inspección periódica

La frecuencia de la inspección periódica depende principalmente del uso:

NORMAL	PESADO	EXIGENTE
anual	semestral	trimestral

Es posible que sea necesario desarmar la unidad para los usos PESADO o EXIGENTE. Mantenga un registro escrito acumulativo de las inspecciones periódicas para proveer una base para la evaluación continua. Inspeccione todos los elementos indicados en "Inspección frecuente". Inspeccione también lo siguiente:

1. **ELEMENTOS DE SUJECION.** Revise los remaches, tornillos de cabeza, tuercas, pasadores de aletas y otros elementos de sujeción en los ganchos y el cuerpo de polipasto. Reemplace las piezas faltantes y apriete o asegure las que estén flojas.
2. **TODOS LOS COMPONENTES.** Inspeccione por desgaste, daño, distorsión, deformación y limpieza. Si la apariencia externa indica la necesidad de inspección adicional, envíe el polipasto al centro de servicio de reparaciones de AMH más cercano.
3. **GANCHOS.** Inspeccione los ganchos para ver si tienen fisuras. Use partículas magnéticas o tinte penetrante para detectar las fisuras. Inspeccione las piezas de retención del gancho. Apriete o repare, si es necesario. Consulte las especificaciones aplicables para obtener más información sobre la inspección de los ganchos.
4. **ROLDANAS DE CABLE.** Compruebe por daño o desgaste excesivo. Si se observa que hay daños o desgaste, devuelva el polipasto al centro de servicio de reparaciones de AMH más cercano.
5. **ROTULOS Y ETIQUETAS.** Verifique si están presentes y son legibles. Cámbielos si es necesario.

Polipastos que no están en servicio regular

1. Un polipasto que ha estado sin usar durante un período de un mes o más, pero menos de un año, debe recibir una inspección conforme a los requisitos de "Inspección frecuente", antes de ponerlo en servicio.
2. Un polipasto que ha estado sin usar durante un período de más de un año deberá recibir una inspección completa conforme a los requisitos de "Inspección periódica", antes de ponerlo en servicio.
3. Los polipastos de reserva deben inspeccionarse cuando menos dos veces al año, de conformidad a los requisitos de "Inspección frecuente". En condiciones anormales de operación, el equipo debe ser inspeccionado a intervalos más cortos.

LUBRICACION

General

Se recomienda usar lubricante para roscas o compuesto antiagarrotador en los componentes roscados. Salvo que se establezca lo contrario, elimine el lubricante antiguo, limpie la pieza con un solvente sin ácido y aplíquelo una nueva capa de lubricante antes de armarla.

1. Lubrique semanalmente cable de carga. Aplique lubricante nuevo sobre la capa existente.
2. En aplicaciones exigentes, o ambiente corrosivo, lubrique con más frecuencia de lo normal.
3. Lubrique el gancho y los puntos de giro del pestillo del gancho con el mismo lubricante usado en la cable de carga.
4. Para eliminar el óxido o la acumulación de polvo abrasivo, limpie la cable con disolvente sin ácido. Después de limpiarla, lubrique.
5. Use SAE 50 a 90 EP.

GARANTÍA LIMITADA DE POR VIDA

en modelos: WD05, WD07 y WD10

Hacemos todos los esfuerzos posibles para garantizar que nuestros productos cumplan con los estándares de alta calidad y durabilidad, y garantizamos al consumidor original del producto que cada uno de ellos está libre de defectos de materiales y mano de obra de la siguiente manera:

Esta garantía no se aplica a defectos debidos directa o indirectamente a mal uso, negligencia o accidentes, reparaciones o alteraciones fuera de nuestras instalaciones o a falta de mantenimiento. La garantía comienza con la fecha de compra de un distribuidor AMH autorizado por parte del usuario original. Conserve su recibo de compra con fecha como prueba de compra para validar la garantía. A excepción de lo establecido en este documento, se excluyen todas las garantías implícitas de comerciabilidad y aptitud. AMH no será responsable en ningún caso por muerte, lesiones a personas o propiedad o por daños incidentales, contingentes, especiales o consecuentes que surjan del uso de nuestros productos. Algunos estados no permiten exclusiones o limitación de daños incidentales o consecuentes; por lo tanto, las limitaciones o exclusiones anteriores pueden no aplicarse a usted. Para aprovechar esta garantía, el producto debe devolverse para su examen, con franqueo prepago a una estación de servicio autorizada. La prueba de la fecha de compra y una explicación de la queja deben acompañar al producto. No se aceptarán devoluciones sin la autorización previa obtenida a través de un distribuidor de AMH. Si nuestra inspección revela un defecto de fabricación, reparará o reemplazará el producto o reembolsará el precio de compra, si no podemos proporcionarle una reparación o reemplazo rápidamente, si está dispuesto a aceptar dicho reembolso. Devolveremos los productos reparados o el reemplazo a cargo nuestro, pero si descubrimos que no hay ningún defecto o que el defecto se debió a causas que no están dentro del alcance de esta garantía, entonces el usuario debe asumir el costo de devolución del producto. Esta garantía le otorga derechos legales específicos, y también puede tener otros derechos que varían de estado a estado.

Problemas típicos causados por el mal uso que no están cubiertos por la garantía:

- Ganchos doblados, estirados o rotos
- Pestillo de gancho perdido o saltado
- Palanca doblada, dañada o rota
- Partes faltantes
- Corrosión
- Cable desgastado, deformado, deshilachado o roto
- Daño por no permitir que el polipasto forme una línea recta entre los ganchos. El ejemplo vincula la función de elevación mediante el contacto del cuerpo con una estructura.
- Desgaste por uso normal.

Las especificaciones y dimensiones enumeradas en el sitio web de AMH o en materiales impresos se proporcionan como información general y no son vinculantes. AMH se reserva el derecho de alterar equipos, piezas, o accesorios sin previo aviso por cualquier motivo.

Este manual y otra información del producto están disponibles en:

www.allmaterialhandling.com

Ce manuel contient des informations importantes pour tout le personnel chargé de l'installation et de l'utilisation de ces produits, en toute sécurité. Même si vous pensez connaître parfaitement ce produit ou tout autre équipement similaire, lisez ce manuel avant d'utiliser le produit.

AMH reconnaît que la plupart des sociétés qui utilisent des palans appliquent dans leurs usines un programme de sécurité. En cas de conflit entre un règlement stipulé dans cette publication et une règle similaire déjà en vigueur dans une société privée, le règlement le plus rigoureux aura la préséance.

Les consignes de sécurité sont destinées à signaler à l'opérateur les pratiques dangereuses à éviter, dont une liste non exhaustive est présentée ci-dessous. Se reporter aux rubriques spécifiques de ce manuel pour toute information supplémentaire sur la sécurité.

1. Ne permettre l'utilisation du palan qu'aux personnes formées à la sécurité et au fonctionnement de ce produit.
2. Ne pas utiliser de palan si vous n'en êtes pas physiquement apte.
3. Lorsqu'un panneau «HORS SERVICE» est affiché sur le palan, ne pas utiliser ce dernier avant que le panneau n'ait été retiré par un personnel désigné.
4. Au début de chaque journée de travail, l'opérateur doit vérifier l'absence de tout signe d'usure ou de dommage.
5. Ne jamais utiliser un palan jugé défectueux ou endommagé à l'issue d'une inspection.
6. Inspecter périodiquement le palan, de façon complète, et remplacer les pièces usées ou endommagées.
7. Graisser le palan régulièrement.
8. Ne pas utiliser le palan si le linguet de sécurité est détendu ou cassé.
9. Vérifier que les linguets de sécurité des crochets soient en appui sur le crochet : ouverture du crochet fermée.
10. Soulever seulement les charges inférieures ou égales à la capacité évaluée de la grue. Voir la section de « CARACTÉRISTIQUES ».
11. Si surchargé un fusible échouera, détendant la poignée, et peut faire tomber l'opérateur.
12. Lorsque deux palans sont utilisés pour soulever une charge, sélectionner deux unités dont la capacité nominale de chacune est égale ou supérieure à la charge. Il s'agit d'une mesure de sécurité supplémentaire en cas de déplacement soudain de la charge.
13. Ne jamais placer vos mains à l'intérieur de la gorge d'un crochet.
14. Ne jamais utiliser le câble de grue comme un écharpe de chargement.
15. Ne jamais utiliser un palan lorsque la charge n'est pas centrée sous le crochet. Ne pas «tirer latéralement».
16. Ne jamais fonctionner un palan le câble tordu, tortillé ou endommagé.
17. Ne pas forcer une chaîne ou un crochet à l'aide d'un marteau.
18. Ne jamais insérer la pointe d'un crochet dans un maillon.
19. S'assurer que la charge repose correctement dans le sabot d'appui du crochet et que le loquet du crochet est engagé.



20. Ne pas laisser reposer la charge sur le bout du crochet.
21. Ne jamais courir le câble de chargement par-dessus un bord.
22. Ne pas quitter des yeux la charge pendant toute la manipulation.
23. Toujours s'assurer que ni vous, ni personne, ne soit dans la trajectoire de la charge. Ne pas soulever une charge si des personnes sont présentes en-dessous.
24. Ne jamais utiliser le palan pour soulever ou faire descendre des personnes et ne jamais laisser quiconque monter sur une charge suspendue.
25. Supprimer le jeu de la chaîne et de l'élingue avant de soulever une charge. Ne pas secouer la charge.
26. Ne pas faire osciller une charge suspendue.
27. Ne jamais souder ni découper une charge suspendue par un palan.
28. N'employez jamais le câble de grue comme électrode de soudure.
29. Ne pas fonctionner la grue si le bruit excessif, bloquer, surcharger, ou la reliure arrive.
30. Faire fonctionner le palan manuellement uniquement.
31. Après utilisation, ou quand en mode non-opérationnel la grue devrait être fixée contre l'utilisation non autorisée et sans garantie.
32. Ne pas laisser une charge suspendue lorsque le palan n'est pas surveillé ni en service.

Entreposage du palan

1. Toujours entreposer le palan sans charge suspendue.
2. Nettoyer toute poussière ou eau accumulée et le suspendre dans un lieu sec.
3. Lubrifier le câble, le loquet d'épingles et crochet.
4. Avant de remettre le palan en service, suivre les instructions concernant les palans qui ne sont pas utilisés régulièrement, dans la rubrique

INSPECTION

Le matériel fonctionnant de façon régulière doit être inspecté fréquemment et périodiquement. Par inspections fréquentes, on entend examens visuels effectués par les opérateurs ou le personnel de service durant le fonctionnement normal du palan. Les inspections périodiques sont celles effectuées, de façon rigoureuse, par un personnel formé à l'inspection et à la maintenance du palan. Une inspection minutieuse régulière permet de déceler, au plus tôt, les conditions de danger potentiel et de prendre des mesures correctives avant qu'il ne soit trop tard. Les défauts révélés durant l'inspection ou remarqués au cours du fonctionnement, doivent être signalés à une personne désignée. Il doit alors être déterminé si le défaut constitue un danger pour la sécurité avant de reprendre l'utilisation du palan.

Registres et rapports

Pour chaque palan, un registre d'inspection doit être tenu, sous une forme ou une autre, faisant état de tous les points nécessitant une inspection périodique. Un rapport écrit doit être effectué chaque mois sur la condition des pièces critiques de chaque palan. Ces rapports doivent être datés, signé par la personne ayant effectué l'inspection et classés de manière à être disponibles pour examen.

Inspection fréquente

Sur un palan en service continu, des inspections fréquentes doivent être effectuées au début de chaque journée de travail. En outre, des inspections visuelles doivent être menées au cours de l'utilisation normale pour déterminer toute détérioration ou signe de fonctionnement défectueux.

1. **FONCTIONNEMENT.** S'assurer de l'absence de tout défaut visuel ou bruit anormal qui pourrait indiquer un problème potentiel. Ne pas utiliser le palan si la câble ne passe pas normalement dans le palan et au-travers du bloc du crochet. Etre attentif à tout cliquetis, grippage ou fonctionnement défectueux. Le cliquetis du dispositif d'encliquetage est normal lorsque la charge est soulevée. Si le problème persiste, renvoyer le palan au centre de après-vente **AMH** le plus proche. Ne pas faire fonctionner le palan tant que les problèmes n'ont pas tous été corrigés.
2. **LINGUET DU CROCHET.** Vérifier le fonctionnement du linguet du crochet. Le remplacer s'il est cassé ou absent.

3. CROCHETS. Vérifier tout signe d'usure ou de détérioration, d'ouverture excessive, de cintrage de la tige ou d'ouverture latérale du crochet. Remplacer les crochets dont l'ouverture est supérieure à la valeur indiquée (15%) au tableau 1 (schéma de réf. H-01) ou supérieure à une ouverture latérale de 10° (schéma de réf. H-01). Si le linguet du crochet s'enclenche au-delà de la pointe du crochet, ce dernier est tordu et doit être remplacé. Vérifier que les crochets pivotent aisément et sans retenue. Réparer ou graisser au besoin.

Inspection périodique

La fréquence des inspections périodiques dépend essentiellement de l'utilisation:

NORMALE	IMPORTANTE	INTENSE
une fois par an	deux fois par an	une fois tous les trois mois

Une utilisation **IMPORTANTE** ou **INTENSE** peut nécessiter le démontage de l'unité. Conserver tous les rapports écrits des inspections périodiques pour établir une base pour une évaluation continue.

Inspecter tous les éléments évoqués à la rubrique «Inspection fréquente». Inspectez également:

1. **ELEMENTS DE FIXATION.** Vérifier les rivets, boulons à tête, écrous, clavettes d'arrêt et autres pièces d'assemblage sur les crochets et le corps du palan. Remplacer les pièces manquantes et resserrer ou fixer celles qui sont lâches.
2. **TOUS LES COMPOSANTS.** Vérifier l'absence de toute usure, détérioration, distorsion, déformation et non propreté. Si l'état extérieur nécessite une inspection plus poussée, ramener le palan au centre de réparation **AMH** le plus proche.
3. **CROCHETS.** Vérifier l'absence de toute fissure au niveau des crochets. Utiliser la méthode par poudre magnétique ou par fluorométrie pour vérifier la présence de fissures. Inspecter les pièces de retenue des crochets. Resserrer ou réparer, au besoin. Se reporter aux spécifications applicables pour toute information supplémentaire sur l'inspection plus poussée des crochets.
4. **NOIX DE CABLE.** Vérifier l'absence de toute détérioration ou usure excessive. Remplacer les pièces endommagées. Si le palan présente des signes de dommages ou d'usure, le renvoyer au centre de service après-vente **AMH** le plus proche.
5. **ETIQUETTES DIVERSES.** Vérifier leur présence et leur lisibilité. Remplacer au besoin.

Palans utilisés de façon non régulière

1. Un palan qui n'a pas été utilisé pendant un mois ou plus, mais depuis moins d'une année, doit être inspecté selon les consignes de la rubrique «Inspection fréquente», avant d'être remis en service.
2. Un palan qui n'a pas été utilisé depuis plus d'une année doit être inspecté complètement selon les consignes de la rubrique «Inspection périodique», avant d'être remis en service.
3. Les palans de réserve doivent être inspectés au moins deux fois par an, conformément aux consignes de la rubrique «Inspection fréquente». En cas de fonctionnement en conditions particulières, le matériel doit être inspecté plus fréquemment.

GRAISSAGE

Généralités

L'utilisation d'un lubrifiant pour filets ou d'un agent antigrippant est recommandé pour les composants filetés. Sauf indications contraires, retirer l'ancien lubrifiant, nettoyer la pièce avec un solvant sans acide et appliquer une nouvelle couche de lubrifiant à la pièce avant assemblage.

1. Lubrifier le câble de chargement par semaine. Appliquer du lubrifiant neuf sur la couche existante.
2. En cas d'utilisation intense ou de milieu corrosif, graisser plus fréquemment que la normale.
3. Graisser le crocher et les points de pivot du linguet de ce dernier avec le même produit utilisé pour la câble de charge.
4. Pour retirer la rouille ou les dépôts de poussière abrasive, nettoyer la câble avec un solvant sans acide. Après le nettoyage, graisser la câble.
5. Utiliser huile EP SAE 50 à 90.

GARANTIE LIMITÉE À VIE

sur les modèles de série WD05, WD07 et WD10

Nous nous efforçons de garantir que nos produits répondent à des normes de qualité et de durabilité élevées et nous garantissons au consommateur d'origine que le produit est exempt de tout défaut de matériau et de fabrication, comme suit:

Cette garantie ne s'applique pas aux défauts dus directement ou indirectement à une mauvaise utilisation, une négligence ou des accidents, des réparations ou des modifications en dehors de nos installations ou à un manque d'entretien. La garantie commence à la date d'achat auprès d'un revendeur AMH agréé par l'utilisateur original. Veuillez conserver votre reçu de caisse daté comme preuve d'achat pour valider la garantie. Sauf indication contraire dans le présent document, toute garantie implicite ou qualité marchande et aptitude sont exclues. AMH ne sera en aucun cas responsable du décès, des blessures de personnes ou de biens ou des dommages accessoires, indirects, spéciaux ou consécutifs résultant de l'utilisation de nos produits. Certains états n'autorisent pas l'exclusion ou la limitation des dommages accessoires ou indirects; par conséquent, les limitations ou exclusions ci-dessus peuvent ne pas s'appliquer à vous. Pour profiter de cette garantie, le produit doit être retourné pour examen, port prépayé à un centre de service autorisé. Une preuve de date d'achat et une explication de la réclamation doivent accompagner le produit. Aucun retour ne sera accepté sans autorisation préalable obtenue auprès d'un concessionnaire AMH. Si notre inspection révèle un défaut de fabrication, nous réparerons ou remplacerons le produit ou nous rembourserons le prix d'achat, si nous ne sommes pas en mesure d'effectuer une réparation ou un remplacement rapide, si vous êtes prêt à accepter un tel remboursement. Nous retournerons les produits réparés ou le remplacement à nos frais, mais si nous constatons qu'il n'y a pas de défaut, ou que le défaut résulte de causes qui n'entrent pas dans le cadre de cette garantie, l'utilisateur devra supporter les frais de retour du produit. Cette garantie vous donne des droits légaux spécifiques, et vous pouvez également avoir d'autres droits qui varient d'un état à l'autre.

Problèmes typiques causés par une mauvaise utilisation qui ne sont pas couverts par la garantie:

- Crochets pliés, étirés ou cassés
- Loquet à crochet manquant ou suspendu
- Levier tordu, endommagé ou cassé
- Parties manquantes
- Corrosion
- Câble usé, déformé, effiloché ou cassé
- Dommages causés par l'impossibilité pour le palan de former une ligne droite entre les crochets. L'exemple lie la fonction de levage par contact du corps avec une structure.
- Usure d'usage normal.

Les spécifications et dimensions listées sur le site internet de l'AMH ou dans les documents imprimés sont fournies à titre d'information générale et ne sont pas contraignantes. AMH se réserve le droit de modifier l'équipement, les pièces, les accessoires ou les accessoires sans préavis pour quelque raison que ce soit.

Ce manuel et d'autres informations sur les produits sont disponibles sur:

www.allmaterialhandling.com



**6X19S IWRC Wire Rope Assembly
(Must be ordered separately)**

Part #	Size	Weight	Length
WD05RA66	5/16"	15 Lbs	66 Ft
WD07RA66	7/16"	28 Lbs	66 Ft
WD10RA66	5/8"	41 Lbs	66 Ft

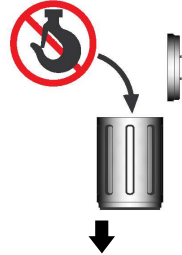
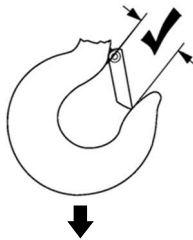
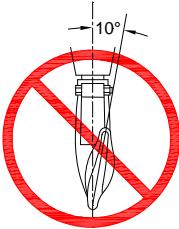

WD05RA66	0.98 in (25 mm)	1.18 in (30.0 mm)
WD07RA66	1.06 in (27 mm)	1.25 in (32.0 mm)
WD10RA66	1.26 in (32 mm)	1.45 in (37.0 mm)

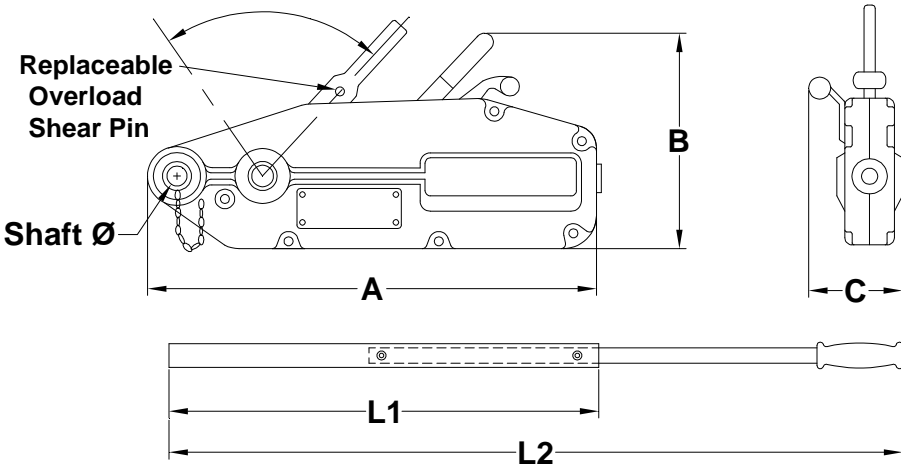

Model	Wire Rope Ø	WLL @ 4:1 SF	Weight Lbs.	A	B	C	Shaft Ø	L1	L2	Hand Pull Advance @ /Stroke	WLL
WD05	5/16"	2000 lbs	1T 13.2	17.4"	9.6"	2.6"	0.88"	-----	32.7"	2.1"	88 lb
WD07	7/16"	4000 lbs	2T 24.2	22.2"	11.4"	4.0"	1.00"	32.7"	49.0"	2.3"	113 lb
WD10	5/8"	8000 lbs	4T 48.4	26.9"	13.3"	4.7"	1.20"	32.7"	49.0"	1.1"	113 lb

Wire Rope Specification

Any combination of the following commercial wire rope type and grade may be substituted in "Walk-e-Dog" product, providing the wire rope has a minimum breaking strength that is 4 times greater than the rated (WLL).

Type: 6x19S, IWRC

Grade: IPS, EIPS or EEIPS

Finish: Galvanized or Un-Galvanized

Note: The wire rope end must be fused and pointed to be entered into the "Walk-e-Dog" unit.

Especificación De la Cuerda De Alambre

Cualquier combinación de los siguientes tipos y grados de cuerda de alambre comerciales se puede sustituir en el producto "Walk-e-Dog", siempre que la cuerda de alambre tenga una resistencia a ruptura mínima que sea 4 veces mayor que la especificada (WLL).

Estilo: 6x19S, IWRC

Grado: IPS, EIPS o EEIPS

Superficie: Galvanizado o No-Galvanizado

Nota: El extremo de la cuerda de alambre se debe soldar y señalar para introducirse en la unidad del "Walk-e-Dog".

Spécifications De Corde De Fil

N'importe quelle combinaison du type et de la catégorie suivants de corde commerciaux de fil peut être substituée dans le produit de "Walk-e-Dog", fournissant la corde de fil a une résistance à la rupture minimum qui est 4 fois plus grandes que l'évalué (WLL).

Modèle: 6x19S, IWRC

Catégorie: IPS, EIPS ou EEIPS

Surface: Galvanisé ou Non-Galvanisé

Note: L'extrémité de corde de fil doit être soudée et dirigée pour rentrer dans l'unité d' "Walk-e-Dog".

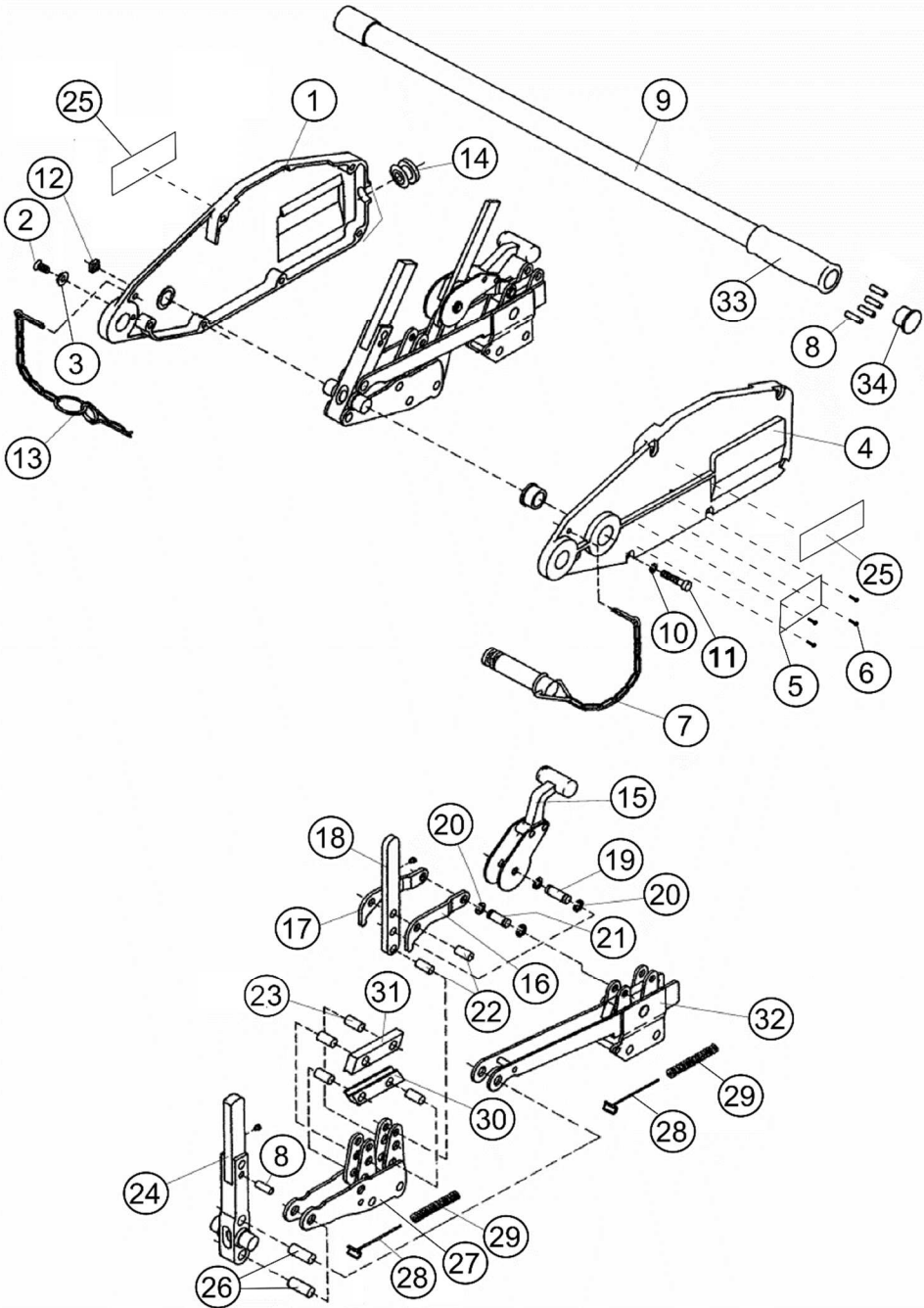

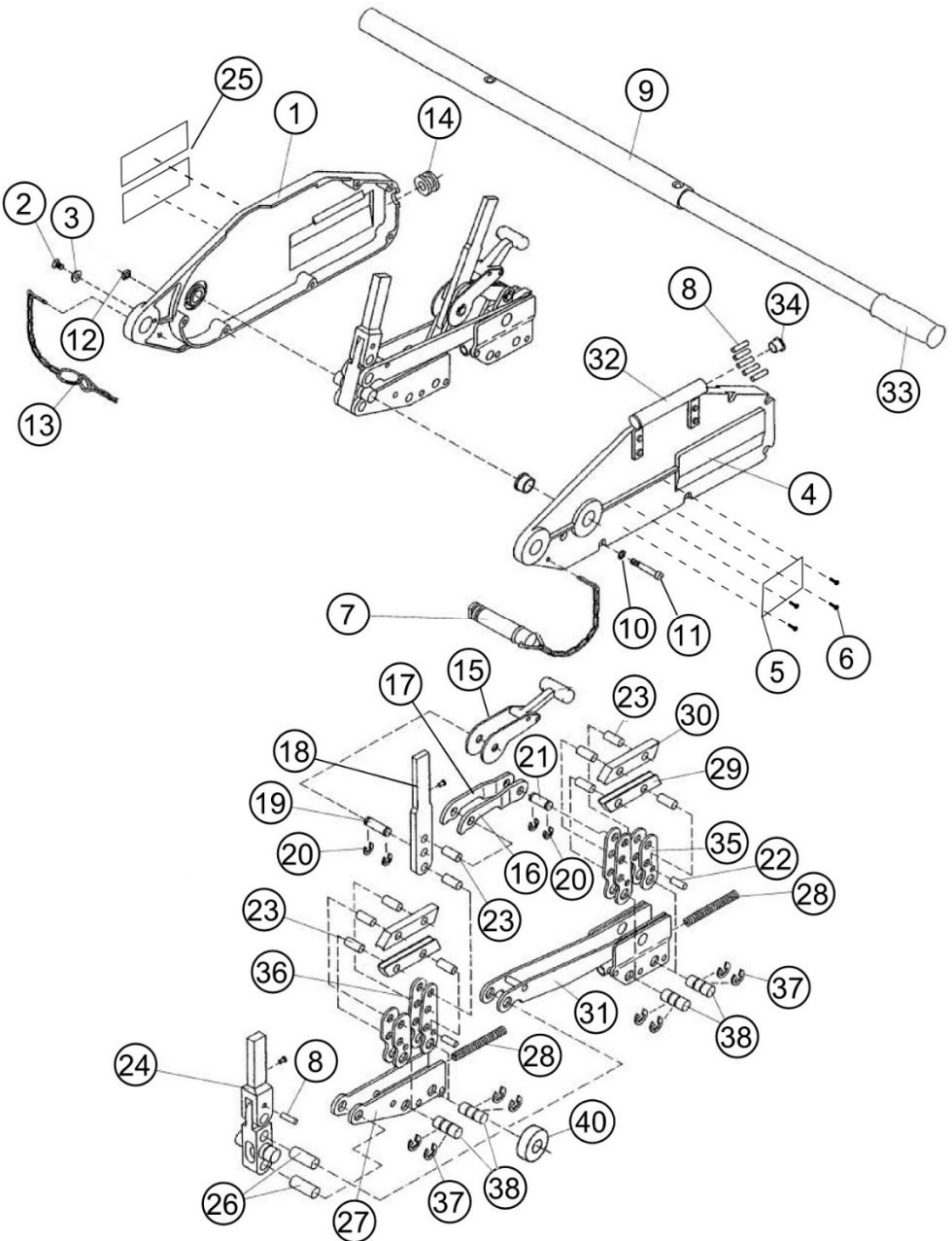

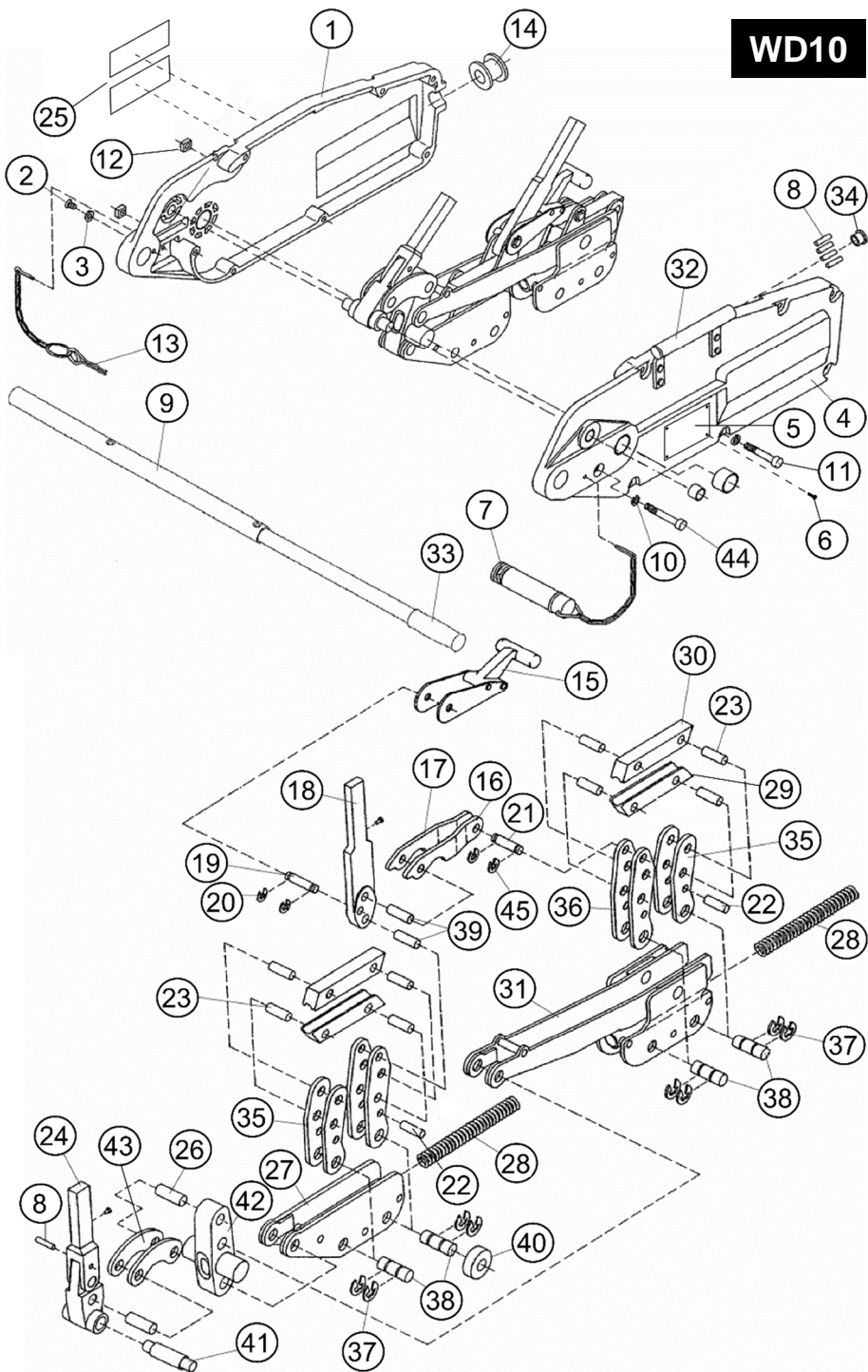

WD05

1	WD05-1	10	WD05-10	19	WD05-19	28	WD05-28
2	WD05-2	11	WD05-11	20	WD05-20	29	WD05-29
3	WD05-3	12	WD05-12	21	WD05-21	30	WD05-30
4	WD05-4	13	WD05-13	22	WD05-22	31	WD05-31
5	NPL-WD05	14	WD05-14	23	WD05-23	32	WD05-32
6	WD05-6	15	WD05-15	24	WD05-24	33	WD05-33
7	WD05-7	16	WD05-16	25	WARN-WD	34	WD05-34
*8	WD05-8	17	WD05-17	26	WD05-26		
*9	WD05-9	18	WD05-18	27	WD05-27		

WD07

1	WD07-1	11	WD07-11	21	WD07-21	31	WD07-31
2	WD07-2	12	WD07-12	22	WD07-22	32	WD07-32
3	WD07-3	13	WD07-13	23	WD07-23	33	WD07-33
4	WD07-4	14	WD07-14	24	WD07-24	34	WD07-34
5	NPL-WD07	15	WD07-15	25	WARN-WD	35	WD07-35
6	WD05-6	16	WD07-16	26	WD07-26	36	WD07-36
7	WD07-7	17	WD07-17	27	WD07-27	37	WD07-37
*8	WD07-8	18	WD07-18	28	WD07-28	38	WD07-38
*9	WD07-9	19	WD07-19	29	WD07-29	40	WD07-40
10	WD07-10	20	WD07-20	30	WD07-30		

WD10

1	WD10-1	13	WD10-13	25	WARN-WD	37	WD10-37
2	WD10-2	14	WD10-14	26	WD10-26	38	WD10-38
3	WD10-3	15	WD10-15	27	WD10-27	39	WD10-39
4	WD10-4	16	WD10-16	28	WD10-28	40	WD10-40
5	NPL-WD10	17	WD10-17	29	WD10-29	41	WD10-41
6	WD05-6	18	WD10-18	30	WD10-30	42	WD10-42
7	WD10-7	19	WD10-19	31	WD10-31	43	WD10-43
*8	WD10-8	20	WD10-20	32	WD10-32	44	WD10-44
*9	WD10-9	21	WD10-21	33	WD10-33	45	WD10-45
10	WD10-10	22	WD10-22	34	WD10-34		
11	WD10-11	23	WD10-23	35	WD10-35		
12	WD10-12	24	WD10-24	36	WD10-36		

* Recommended, Recomendado, Recommandé

DECLARATION OF CONFORMITY

(ES) DECLARACIÓN DE CONFORMIDAD

(FR) CERTIFICAT DE CONFORMITÉ,

All Material Handling

345 N. CANAL STREET, SUITE # C1
Chicago, IL 60606

Supplier's Name:

(ES) nombre del proveedor

(FR) nom du fournisseur

Address:

(ES) domicilio

(FR) adresse

Declare under our sole responsibility that the product::
Puller Models WD05, WD07 and WD10

(ES) Declaramos que, bajo nuestra responsabilidad exclusiva, el producto:
Torno Modelo WD05, WD07 y WD10

(FR) Déclarons sous notre seule responsabilité que le produit:
Grue Modele WD05, WD07 et WD10

To which this declaration relates, is in compliance with provisions of
ASME B30.21

(ES) a los que se refiere la presente declaración, cumplen con todo lo
establecido en las **ASME B30.21**

(FR) objet de ce certificat, est conforme aux prescriptions des **ASME B30.21**

Serial Number Range:

> **0000000** Date: **July, 2006**

(ES) Gama de No. de Serie:
> **0000000** Fecha: Julio, 2006

(FR) No. Serie:
> **0000000** Date: Juillet, 2006

Approved By:

Mr. Hua Wei Guo

Managing Director, Factory

(ES) Aprobado por:

(FR) Approuvé par: